



EJBY-POSTEN

Medlemsblad for Sommerbyen »EJBY«



*Her ses de nyindrettede
lokaler til dartklubben
ramt lige i plet,
af Hans-Jørgen Jensen*

Se artiklen i bladet

4

2015

December

Fra formanden - *Hans Vedderkop*



Sæson 2015 vil ikke blive husket for nogen god sommer. Rigtig sommer var det vel kun i nogle få dage, men på den anden side kunne det have været meget værre, og sensommeren var ikke så ringe endda. Og hvor vi sidste år nærmest druknede i oktober, så blev denne måned vel tæt på den tørreste i 10 år.

Drænarbejder

På sidste generalforsamling blev det besluttet at sætte yderligere penge af til drænarbejder og andre projekter for afledning af regnvand. I skrivende stund – medio november – ser det ud til, at alle planlagte projekter for 2015 og lidt til bliver gennemført i år. Der er en række projekter under planlægning til gennemførelse næste år, men forhåbentlig nærmer vi os inden for få år en situation, hvor mængden af årlige nyanlæg falder lidt, så der bliver lidt mere plads til andre ting på budgettet.

Kloakker

Vores arbejde med kloaknettet skrider også planmæssigt frem. Vi har bl.a. konstateret ganske mange utætheder, hvor der trænger regnvand ind i kloakken. Vi håber, at vores anstrengelser med at udbedre disse fejl vil medføre, at vi på et tidspunkt slipper for, at kommunen på det nærmeste lukker helt af for vores kloak, når det regner rigtigt – og at et antal haver dermed slipper for at blive oversvømmet af – godt nok fortyndet! - kloakvand, hver eneste gang vi rammes af skybrud.

Undervejs med arbejdet har vi konstateret, at der også er nogle utætte brønde i flere haver. Disse bliver indmeldt til bestyrelsen af vor kloakmester, og så vil vi kontakte berørte haveejere og bede om, at de får tætnet deres brønde. Tætning af egne brønde sker naturligvis for den enkelte haveejers egen regning.

Desværre har vi også konstateret nogle tilfælde, hvor der har været ført ulovlige tilledninger af regnvand til kloakken. Det skal understeges, at bevidst afledning af regnvand til kloak kan medføre eksklusion – og det gælder såvel permanent tilslutning af fx nedløbsrør til kloakken, som hvis nogen finder på at pumpe vand fra en oversvømmet have ned i kloakken.

Vandmålere

Efter et stort arbejde fra Jens-Jørgen Sumborgs side, er vi nu ved at have færdiggjort en outsourcing af måler aflæsningsarbejdet til et kompetent VVS-firma. Siden vi fik vandmålere for 5-6 år siden, har aflæsningsarbejdet af forskellige grunde været lagt i hænderne på 3 forskellige bestyrelsesmedlemmer. Arbejdet kræver en del ekspertise, og vi må konstatere, at det er uholdbart og for risikabelt, at vi på et så vigtigt område er afhængige af enkeltpersoner – uanset deres i øvrigt udmærkede og store indsats.

Samtidig med at firmaet overtager ansvaret for aflæsningerne, påtager de sig også at holde styr på den løbende kontrol af målerne, som vi lovgivningsmæssigt er forpligtet til at gennemføre.

Affaldssortering

Som alle forhåbentlig har konstateret ved de to invitationer til informationsmøder, samt artikel i sidste Ejbypost, så er reglerne

for de pladser, vi alle skal etablere i løbet af 2016, blevet endeligt fastlagt, se artikel andetsteds i bladet.

Beslutningsforløbet i kommunen var vel ikke så strømlinet, som vi kunne have ønsket, men nu ligger reglerne heldigvis helt fast, og pladserne skal være etableret - i alle haver - inden sæsonafslutning i 2016, så affaldssorteringen kan starte i 2017.

Færdigmelding af byggeri

Med de nye regler – hvor det er kommunen, der står for byggesager – er det jo sådan, at kommunen ikke kræver færdigmelding af byggeri, **men det kræver foreningen præcis som tidligere, jfr. vore vedtægter.** Der er flere årsager til, at vi fortsat forlanger, at haveejere skal færdigmelde deres byggerier senest 2 år efter at kommunen har godkendt byggeplanerne. – Og skulle byggeriet ikke være (helt) færdigt, skal du aftale nærmere med bestyrelsen, hvad der videre skal ske.

Den væsentligste grund, til at vi fortsat kræver en færdigmelding, er, at foreningen i henhold til vores lejekontrakt på jorden er forpligtet til at sikre, at byggerier i foreningen overholder gældende regler. **Husk derfor venligst at meddele næstformanden, når du har afsluttet det byggeri, som kommune har godkendt planerne for.**

Kongres i Kolonihaveforbundet

Kolonihaveforbundet holdt kongres i Holstebro i september måned.

På kongressen blev der vedtaget en ny, vejledende standardvedtægt for foreninger på lejet jord – det vil sige foreninger som os. Samtidig blev der vedtaget en ny, obligatorisk standardlejekontrakt for medlemmer, der lejer have i de enkelte foreninger. Endvidere blev der vedtaget nogle ændringer af vurderingsreglerne, herunder bl.a. at løse **fra den 1. januar 2016**, kun kan udgøre 20 % af vurderingssummen af huset og havens værdi (altså uden foreningsværdien), dog max. kr. 65.000.

Vi vil snarest muligt lægge de nye dokumenter på vores hjemmeside, og i skrivende stund arbejder vi på at få fastlagt, hvilke af vedtagelserne, der nødvendiggør ændringer i vores vedtægter. Der vil derfor komme en del mere om disse forhold i næste Ejbypost – dels som oplæg til generalforsamlingen, dels som information til alle haveejere om de praktiske konsekvenser af de forskellige beslutninger.

Til slut vil jeg sige tak til alle for en god sæson og ønske alle en rigtig Glædelig Jul - og så vil jeg se frem til den nye sæson, og til at se rigtig mange af jer til generalforsamlingen i Ejbyhallen søndag d. 17. april.

Hans Vedderkop

Generalforsamling

Indkaldelse til ordinær generalforsamling

Søndag
den 17. april 2016
kl. 10.30 i Ejbyhallen
Ejby

HUSK!
Forslag skal være
bestyrelsen ihænde senest
1. februar 2016



Tidsfrister for alle former for byggerier i SE og færdigmelding af byggerier

Andetsteds i bladet har vi beskrevet hvordan en byggesagsbehandling foregår. - Du skal dog være opmærksom på, at vi i Sommerbyen Ejby har vedtægtsbestemte regler for, hvornår et byggeri senest skal være påbegyndt, efter at du har modtaget din byggetilladelse, og hvor lang frist du har til at bygge i, inden du skal færdigmelde dit byggeri til bestyrelsen i SE.

Disse regler gælder altså, selvom Glostrup Kommune ikke beder dig om en færdigmelding, eller har krav til, hvornår byggeri skal påbegyndes/afsluttes.

Vedtægterne § 6.2.1 lyder:

Intet havelod må være ubebygget.

Fra det tidspunkt grunden er ubebygget, skal man indsende en godkendt tegning inden 6 måneder.

Byggeriet skal påbegyndes senest 1 år efter. Skal fra dette tidspunkt stå færdigt inden 2 år.

Med den behandlingstid, som kommunen har haft, siden de hjemtog byggesagsbehandling, fortolker vi vores egne regler således:

1. man skal have ansøgt kommunen om en godkendelse af byggeplaner senest 6 måneder efter at grunden er ubebygget,
2. byggeriet skal påbegyndes senest 1 år efter at godkendelsen fra kommunen er opnået.
3. Byggeriet skal herefter være afsluttet/færdigmeldt til foreningen senest 2 år efter, at det er påbegyndt.

Er byggeriet ikke påbegyndt eller afsluttet inden for fristerne, skal du indgå en særskilt aftale med bestyrelsen om, hvad der så skal ske.

Principielt kan en sådan aftale spænde fra, at du får en forlænget frist, til at

dit medlemskab ophæves! Det vil helt afhænge af de nærmere omstændigheder i den konkrete sag.

Vær opmærksom på, at bestyrelsen - direkte fra Glostrup Kommune - både modtager kopi af alle byggegodkendelser i Sommerbyen Ejby, og af alle afviste byggesager.

Med venlig hilsen bestyrelsen

Drænarbejder

På trods af de seneste års drænarbejder, så er der desværre ikke udsigt til det ophører de første par år.

Alene i år har vi udført drænarbejde for ca. 500.00 kr.

Af større arbejder kan nævnes:

Irisstien, der kostede 170.000 kr.
Lavendelstien/Chr. Greens Allé for 225.000 kr., dræn rundt om Statenegården for 65.000 kr., og Levkøjstien, der blev udført 2014 for 63.000 kr.

Til drænarbejde i 2016 er der afsat 465.000 kr. på budgettet

Af større sager kan nævnes:

Falke- og Påfuglestien, kr. 65.000,
Chr. Rasmussens Allé, fra Rypestien til hoveddrænen ved Vivo, med pumpebrønd kr. 150.000, Dührings Plads til højre for Vivo ved Følfodstien kr. 25.000, Bag Vivo, udskiftning af rør ned til mose, 140 m, diam. 160 mm kr. 100.000, rep. af hoveddrænen fra Druestien ned til Jørgen Berthelsens Allé, udskiftning af lerdrænen til 110 mm drænrør kr. 100.000.

*Med venlig hilsen Drænuvalget
Fritz Sutrowitz og Per Svindt*

**Super
Brugsen**

Skovlunde
Bybjergvej 2,
2740 Skovlunde
Tlf. 44 85 69 10

ÅBNINGSTIDER

Butikkens

Mandag – Søndag

8 - 20

Bagerens

Mandag – Søndag

7 - 20

Fri parkering

Husk bopælsattest når du melder flytning

Ved flytning skal foreningen have en bopælsattest senest 14 dage efter din flytning – og det er ikke nok med fx en kopi af dit sygesikringsbevis.

Når du anmelder flytning, kan du ofte få en kvittering for anmeldelsen gratis. Denne kvittering er tilstrækkelig til foreningen. Hvis du ikke husker at få kvitteringen, skal du betale for en bopælsattest fra din kommune. Det er forskelligt fra kommune til kommune, hvordan man bestiller en bopælsattest – se din kommunes hjemmeside.

Hvis du vil spare udgiften til en bopælsattest, kan du selv udskrive en tilstrækkelig side fra [Borger.dk](http://borger.dk). Det sker på følgende måde.

Gå ind på www.borger.dk.

Log dig ind med NemID og klik ind på »Min Side«.

I menuen i venstre side står den adresse, du er registreret på. Klik på adressen. Så kommer et vindue, hvor der blandt andet står »[Bolig](#)«. Klik på »[Bolig](#)«.

Så kommer en side frem, hvor der er et vindue med overskriften »Digital flytning«, hvor din nuværende og tidligere adresse står sammen med tidspunktet for din flytning til den nye adresse. Print denne side ud, skriv

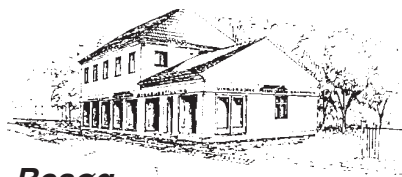

Besøg
Storkøbenhavns største
udstilling af:

Vinduer & døre

*Vi forhandler alle typer,
også efter specialmål.*

Salg - Levering - Montering



PREBEN ONSBERG APS
ISLEHUSVEJ 83

BYGGEUDSTILLING
2700 BRØNSHØJ

TLF. 38 89 05 44

dit havenummer på siden og aflever den på kontoret til kassereren – du kan bare lægge sedlen i postkassen på Statnegården. Men husk meget gerne at skrive dit havenummer på sedlen – så er det nemmest for kassereren at finde dig i kartoteket og få rettet din adresse :-)

Med venlig hilsen - Bestyrelsen

MAXSØ'S DYREFODERCENTER & ZOO A/S Grovarer - Rideudstyr - Fjerkræ

ISLEVDALVEJ 100 - 2610 RØDOVRE
TLF.: 44 53 36 96 - FAX: 44 53 36 92

MOBIL: 40 33 42 96

Mail: maxsoe@maxsoe.dk

Web: www.maxsoe.dk

ÅBNINGSTIDER:

Mandag lukket

Tirs.-Tors: kl. 10.00 - 17.30

Fredag: kl. 10.00 - 19.00

Lørdag: kl. 09.00 - 14.00

TILBUD

PÅ VARMEPUMPER

**Panasonic, Daikin
eller Sanyo**

Service på alle mærker udføres

Priser fra

16.500,-

alt inkl.

SPAR
mange penge...

...på opvarmningen af boligen.

Har du selv købt et anlæg kan
jeg montere fra kr. 1.500 - 4.000

Stort program i luft-vand køleanlæg til kontorer og serverrum.

••• **Klimaconsult.dk**

v/ Simon Larsen · Møllehaven 34 · 3550 Slangerup · 2336 5253





Mærkedage



Fritz Zutrowitz, Stærestien, fyldte 60 år d. 20 nov. Nogen kender ham fra hans tid i Sommerbyens bestyrelse, hvor han sad fra 2011-14. Dog

har han ikke sluppet bestyrelsen helt. Fritz er stadig med i drænuvalget, og han er fortsat vurderingsmand.

Andre kender ham fra bestyrelsen i Søens Folk, hvor han var med fra starten, men trådte ud i år.

Fritz er en meget hjælpsom person, som mange i Sommerbyen har nydt godt af. Både bestyrelsen og redaktøren stillede op på dagen med gave.

Redaktionen sender en forsinket lykønsning med dagen.



Henrik Søndergaard, Solsortestien, fylder 50 år den 11. december 2015.

Stort tillykke med den ”runde dag” Henrik. Håber du får

en dejlig dag med mange gæster og gaver.

Fra os alle her på stien, skal der lyde et stort Tillykke og et bragende HURRA.

Hilsen Erling Holt, Stiformand

Redaktionen gratulerer med dagen

Vejbump

Igen i år har vi fået lavet bump. Det er, som de fleste nok har opdaget, sket på Borgmester Munks Allé, samt et ekstra på Dalskovs Allé. Beboerne i området, har udtrykt deres store glæde over at det er udført.

I 2016 vil der blive udført yderligere 10 bump. Det vil ske på Nielsen Mans Allé, på Chr. Rasmussens Allé, på Jønssons Allé og den lille strækning på Højnæs Allé, der løber mellem Drosselstien og Jønssons Allé. Hvis der ikke er for meget frost i vejbanen og vejret ellers tillader det, så vil det blive udført i det tidlige forår.

Med venlig hilsen - Bestyrelsen

Dødsfald

Victor Andersen, fra Mejsestien, afgik ved døden d. 20. september, og blev bisat d. 27. september fra Skovlunde Kirke.

Victor sad i mange år i bestyrelsen som næstformand. Han nåede at runde den høje alder af 91 år. Ikke nok med det, så fejrede han jernbryllup (70 år) med sin kone, oven i købet den 24. dec. 2013.

Den sidste tid var han og konen kommet på plejehjem i Skovlunde.

Victor ville være oplagt som ”Profilen”, men det har han altid frebedt sig.

Ære være hans minde

Bestyrelsen

***HUSK at gå ind på foreningens hjemmeside,
der står mange nyttige oplysninger.***

Adressen er

www.sommerbyenejby.dk

Gratis ventilation og tør, varm luft til sommerhuset

- eller til kælderen, garagen, helårsboligen m.m.

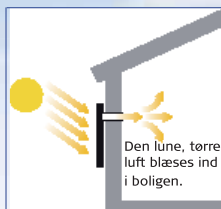

SolarVenti luftsolfangere

er velegnede til affugtning og ventilation i sommer- og fritidshuse, kolonihavehuse, helårsboliger, værksteder, kældre, garager - alle tænkelige steder, hvor du ønsker et bedre og sundere indeklima. Fås i 6 standardmodeller i 3 farver.



Forhandler:

Solar Varme

v/ ERLING HANSEN

Herlev Hovedgade 200

2730 Herlev - tlf 22 55 47 22

www.solarvarme.dk sol@solarvarme.dk

Forhandler nu også TOSHIBA varmepumper



wolf vvs står for kvalitet og effektivitet.

Lige nu har vi tilbud på følgende - inkl moms:

Udskiftning af 30
liters elvandvarmer

3400,-

Udskiftning af Ifö eller
Gustavsberg toilet,
inkl sæde

3500,-

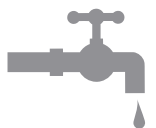

wolf vvs

I begge tilfælde tages der forbehold for, at man kan lukke for vandet til det enkelte hus

wolf vvs aps
dirchsvej 25
2300 københavn s
wolf.vvs@gmail.com
www.wolfvvs.dk

kurt wolf
aut. vvs-installatør

mobil 40 25 26 97

Nyt fra



www.søens-folk.dk

Indmeldelse koster stadig kr. 200,- og det årlige kontingent er valgfrit, dog mindst kr. 50. Kan indbetales på støtteforeningens konto 2314 0743118189, husk at mærke indbetalingen med havenummer.

Du kan også indbetale ved henvendelse til formanden, der også udleverer medlemsbeviser: Stefan, Spurvevsten 13.

*Med venlig hilsen
Stefan Prokesch*

Nytårsaften på Statenegården

Velkomstdrik
3 retters menu
Øl og vin
Skål kl. 24
Natmad

500,- pr. person
Max. 30 deltagere

*Tilmelding og betaling til Hans-Jørgen
29662465 / 50248806*

Senest den 24. december 2015

SØENS FOLK

www.søens-folk.dk

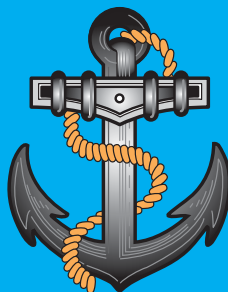

Parkering i Sommerbyen Ejby – Forslag til beslutning

Jeg har på, bestyrelsens vegne - flere gange - orienteret jer om, at vi gerne ser, at alt omkring parkeringspladser og parkeringsforhold i Sommerbyen Ejby - på alle områder - bliver taget op til revision og ændret.

Indledningsvis omtalte jeg i Ejby Posten nr. 4 i 2014, vores problemer med for få gæste-parkeringspladser, alt for mange trailere, stillet tilfældigt rundt omkring i foreningen, og omfattende, ulovlig parkering på vores grønne områder. Og dels gav jeg, på generalforsamlingen i april i år, en bredere orientering om foreningens udfordringer på området, samt om vores tanker om, hvordan forholdene kunne bedres.

Vi har ikke mødt nogen indvendinger mod de fremlagte tanker, så vi har arbejdet videre med planerne. Disse er overordnet indeholdt i oplægget nedenfor

Oplæg fra bestyrelsen til beslutning på generalforsamlingen den 17. april 2015

Bestyrelsen har et stort ønske om, at alle med biler i Sommerbyen Ejby køber deres egen parkeringsplads(er) til deres bil(er), og at alle med trailere køber sig en nummereret trailer parkeringsplads på særlig indrettede P-pladser rundt om i foreningen. Sagt lidt firkantet betyder det, at ingen medlemmer eller personer i husstanden i Sommerbyen Ejby "lovligt" kan have en egen bil, firmabil eller egen trailer parkeret i Sommerbyen Ejby, hvis man ikke har en nummereret plads, som bilen/traileren kan parkeres på.

Bestyrelsen ønsker herudover, at indrette 3-4 områder med gæsteparkeringspladser, på udvalgte områder i foreningen, ud over de områder, som vi har i dag, samt indrette 2-3 ekstra områder med nummererede

trailerparkeringspladser.

Vi har også et ønske om, at der på alle gæsteparkeringspladsområder, etableres mindst 1, måske 2 eller 3 handicap-parkeringspladser, på de større pladser.

Vilkårene for at erhverve sig/købe sig en bil parkeringsplads har vi tænkt os uændret, som i dag, hvor en haveejer erhverver sig en plads og betaler den engangspris, som til enhver tid er besluttet af generalforsamlingen. Denne plads har man så råderet over indtil man sælger sin have, hvorefter pladsen falder tilbage til foreningen.

Vilkårene for at erhverve sig/købe sig en trailer parkeringsplads har vi tænkt os lidt anderledes, idet vi lægger an til en anbefaling af, at alle med trailere erhverver sig en ret til en nummereret trailerparkeringsplads i en periode. Fx i en periode på 5 år, som man så fx betaler kr. 500,- for. Efter 5 år skal pladslejen fornyes, og hvis man ikke ønsker dette så tilfalder pladsen foreningen. – Selvfølgelig falder pladsen også tilbage til foreningen, hvis man sælger sin have, helt på lige fod med vilkårene for de almindelige p-pladser.

Grundtanken er altså, at:

1. Foreningen får etableret det antal p-pladser i Sommerbyen Ejby, som stemmer overens med det antal biler, som foreningens medlemmer råder over. Dette vil begrænse medlemmers ulovlige parkering og frigøre plads til vores gæster på gæsteparkeringsområderne.
2. Vi får lavet P-pladser i et rimeligt omfang til foreningens gæster. Og ved også at etablere nogle ekstra gæstepladser, skulle vi gerne reducere foreningens gæsters ulovlige parkering.
3. Vi får etableret handicap parkerings-

pladser, hvilket vi aldrig har haft tidligere.

4. Reduktionen af ulovlig parkering vil – ud over at vi får nogle pænere fællesarealer – forventeligt medføre, at vi får færre køreskader på vores grønne områder. Vi bruger hvert år rigtig mange havemandstimer og en hel del unødvendige udgifter på, at udbedre skader på opkørte, grønne områder.
5. Ved at få etableret det nødvendige antal trailer p-pladser, kan vi nemmere få fjernet alle de trailere og trailervrag, som står tilfældigt rundt om i foreningen, og som nogle gange er efterladt ved have-salg. Dette vil også være med til at give foreningen et meget pænere overordnet look, hvis alle trailere samles på dertil egnede områder.

Bestyrelsen regner med, at etableringen af de nødvendige gæsteparkeringspladser,

trailerparkeringspladser, etablering af nødvendig ny skiltning og etablering af pladser til foreningens haveejeres egne biler kan gennemføres i løbet af sæson 2016 og 2017, så alt er på plads, når vi åbner for sæson 2018.

Bestyrelsen vil i den kommende tid udarbejde det/de nødvendige forslag og nødvendige ændringer til foreningens vedtægter, så vi forhåbentlig kan få vedtaget forslagene på den kommende generalforsamling den 17. april 2016.

Vi ønsker selvfølgelig en god debat omkring vores oplæg/indstilling på generalforsamlingen, hvorfor vi vil opfordre dig til at møde op og give din mening til kende, så vi får vedtaget netop det, som vore haveejere ønsker på p-plads området.

*På bestyrelsens vegne
H. Vedderkop*

Miljøsvineri

Vores havemand opdagede at der var smidt køkkenaffald i grøften ved broen, på vej over til øen. Det er meget dårlig stil og noget forbandet svineri. I forvejen slås vi med rotter i Sommerbyen, så det her gør det absolut ikke bedre.

Der vil blive slået hårdt ned på synderne = eksklusion, hvis det opdages hvem der står bag.

Bestyrelsen



Kontingent i 2016

Vi har den gode nyhed, at kontingentet ikke stiger, men bliver det samme som i 2015. Hvilket betyder, at det lyder på 1.895 kr. i kvartalet.

Udover kontingentet bliver du opkrævet

- til vandmålerfond 37 kr.
- til jubilæumsfond 32 kr.
- áconto vand, beregnet som en ¼ af dit vandforbrug i 2015.

*Med venlig hilsen
Bestyrelsen*





Kontakt os

Combi Byg ApS · Prøvensvej 25 · 2610 Rødovre

Tlf.: 36 70 27 00 · info@combibyg.dk · www.combibyg.dk

Nedbør i Sommerbyen

I april fra d. 4. er der faldet 20 mm, i maj faldt der 55 mm, mod normalt 57 mm. I juni faldt der 69 mm, mod normalt 46 mm. I juli fik vi 78 mm, mod normalt 75.

Det kan godt være vi ikke har fået meget mere regn end normalt, men det føles sådan. Til gengæld er det godt vi ikke tæller solskinstimer, for dem har vi ikke haft mange af. Man kan vel nærmest sige, at solen har været blæst syd for grænsen.

År	2011	2012	2013	2014	2015
Juni	82	110	82	68	69
Juli	204	67	20	27	78
August	85	39	42	103	52

I september måned har vi fået 92 mm.

*Kilde: Jørgen Jacobsen, Resedastien
Redaktøren*

KLINIK FOR FODTERAPI

Elisabeth Ege Brandt



Telefon 2990 4989

Ejbydalsvej 18
2600 Glostrup

www.fodbutikken.dk • elisabeth@fodbutikken.dk



Kjersgaard Service
3048 2324



Til Alle nye og gamle kunder, der **endnu** ikke har fået et, Varmepumpe Eftersyn til kun kr. 375,- så forsætter kampagnen i 2015.

Eftersyn af varmepumpe kun 750,-*

Kampagne pris kun 375,-*

Standard montering kun **3500,-***

Gør det selv installation fra **1250,-***

Ovenstående priser er inkl. Moms

EL varme med god samvittighed

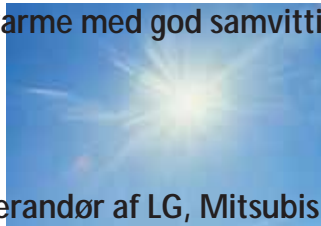

*www.kjersgaardservice.dk

Leverandør af LG, Mitsubishi og Panasonic Varmepumper

Tingbogsattest

Ved salg af haven efter vurdering, skal sælger aflevere en tingbogsattest på, at der ikke er lån i huset og dette er gældfrit.

Attesten skal være gældfri og uden tinglyst adkomst på tidligere ejer.

Adressen er:

Tinglysningsretten, Majsmarken 5, 9500 Hobro, tlf. 99685800.

Tingbogsattesten kan rekvireres ved skriftlig henvendelse.

På nettet kan attesten bestilles på:

<http://www.tinglysningsretten.dk/selvbetjening/attester/Pages/Tingbogen.aspx>

I højre fane skal du så klikke på »**Kolonihavehuse**« - her er vejledning og formular til bestilling af tingbogsattesten.

Husk at opgive navn, adresse hvor attesten ønskes sendt til.

Matrikel nr. for Sommerbyen er:

11d m.fl.

Ejerlav: Ejby by, Glostrup.

Havenummer:

Adresse: Stinavn og nr.

Vær opmærksom på, at skemaet ikke kan sendes elektronisk.

Få tv i kolonihaven - betal kun for sommer- halvåret!

Se tv året rundt
- betal kun for
sommer-
halvåret!

- få det bedste tv-signal og de mest populære kanaler

Local Sommerhus (i sommerhalvåret)	419 kr./md.
Local Sommerhus (i vinterhalvåret)	0 kr./md.
HD tv-boks (værdi 1.176 kr.)	0 kr.
Standardinstallation (værdi 1.250 kr.)	0 kr.
Parabol (værdi 995 kr.)	0 kr.
Oprettelse, kortafgift og gebyr	0 kr.
Adgang til Playtjenesten GO	Inklusiv
Din samlede pris pr. <u>HELE</u> år*	2.514 kr.

* Forudsætter 6 mdr. på en tv-pakke fra Canal Digital og tilmelding til Betalingservice ellers 49 kr. pr. faktura. Local Sommerhus 419 kr./md. Samlet pris pr. år: 2.514 kr. Inkl. HD Entertain Mini (værdi 1.176 kr.) samt standardinstallation (værdi 1.250 kr.). I vinterhalvåret er DR kanalerne og TV 2 tilgængelige uden beregning. Vi tager forbehold for løbende produkt- og prisændringer.



Endnu bedre tv

 Canal Digital



**TJ Antenne-
og parabol service**

Alle fabrikater 26 70 90 71

Døgnvagt

Højbyvej 8
2740 Skovlunde

www.tj-antenne.dk

Sommerbyens bistader/bigård

I efteråret 2013 efterspurgte en fra Sommerbyens bestyrelse et honningbihold til Sommerbyen. Efter en forespørgsel til Fonden Grantoftegaard (GG), og lidt betænkningstid fra undertegnede biavlere, ankom jeg i maj 2014 til Sommerbyen med seks bifamilier, der hurtigt fandt sig til rette på den nye adresse, og livligt deltog i besøgene rundt i hele koloniens blomsterrige haver. Kosten var rig og udbyttet godt; de seks blev til ni, og afkomsfamilierne flyttedes til kløvermarkbestøvning på GG. Vinteren 2014-15 overvintrede alle ni familier side om side i en lille lund nær Jonstrup.

Sommerbyen må have været glade for bierne, for jeg blev opfordret – tak – til at genmønstre med et bihold fra GG. Denne gang ingen betænkningstid; seks bifamilier var på plads i bigården primo maj, og bigården har været ”bebiet” siden da. Modsat sommeren 2014, har sommeren 2015, som I haveelskere sikkert har mærket på egen lod, været en blandet fornøjelse, og det har bestemt også været tilfældet for honningbierne. De seks familier havde i det kolde forår særdeles svært ved livet, og en familie klarede det ikke. Hele maj og starten af juni stod familierne på status quo, haltede sig igennem med næsten ingen nektarindbæring og følgelig en ringe yngelansætning, resultat: Ingen høst af forårshonning. Endelig kom der lidt varme hen mod midsommer og lidt ind i juli, hvilket bekom familierne vel, lange dagslængder og et rigt blomsterudbud betød, at den sværmning, der hos honningbier normalt hører maj til, i år fandt sted primo juli – dog ikke i Sommerbyen, familierne på nær een nåede aldrig at vokse sig store nok til at sværme. I stedet måtte jeg danne fire småfamilier med tilsætning af tilkøbte

dronninger, og disse småfamilier befinder sig nu i indvintringsgården på GG.

Sommerbyens bigård under de skærmende gamle piletræer på brinken af Harrestrup Å er en fortrinlig plads for et bihold, sikkert ubemærket for de fleste to- og firbenede. Læ, sol, adgang til vand og rigelig, varieret føde over en lang sæson bekommer honningbier vel, og august og lune september rettede op på den trøstesløse sommer, så i samråd med dronningerne i de fem familier er det besluttet, at staderne forsøgsvis indvintres i Sommerbyen. Lykkes udvintringen også, kan I i haverne vente besøg af venlige tovingede allerede, når den første lune sol lokker gule erantis til at åbne sine blomster og nektarier. Bliver der en god udvintring også i Grantoftegårds bestøvningsfamilier, vil biholdet muligvis fra kommende forår blive udvidet til det dobbelte antal, så I alle sikres en rimelig bestøvning i haverne.

Jeg er fra nogle af Jer blevet spurgt, om jeg sælger af den høstede honning. Bestyrelsen har venligt foreslået, at jeg stiller med honning til Sommerbyens Markedsdag i juni, og jeg vil søge mulighederne herfor afklaret. Sommerbyens sparsomme honninghøst er netop blevet slynget og er iblandet høsten fra bigården på Grantoftegårds kløvermark, der denne sommer har blomstret lige vest for Harrestrup. Blandingen af blomster- og kløverhonning giver en fast og velsmagen de honning, der kan købes i Cafébutikken på Grantoftegård, Pederstrupvej69, 2750 Ballerup

Prisen er 60 kr. for et glas med 450 gr. og 45 kr. for et med 280 gr.

Tak til jer alle for at have taget så godt imod os, venligste hilsener fra bierne og biavlere Poul Erik Andersen

Besøg i Peter Hansens Have og Planteskole

Sidst i august var bestyrelsen på udflugt og vi var blevet anbefalet at besøge haven, der er placeret 10 km sydvest for Nakskov. Og jeg skal love for det levede op til vores forventninger.

Peter Hansen begyndte at anlægge haven tilbage i 1980. Havens areal er på ca. 30.000 kvm, og plantesamlingen regnes for at være en af Nordeuropas største i privateje.

Der er ca. 1100 Rhododendronhybrider, 700 forskellige Hosta, 400 forskellige pæoner, samt i hundredvis af forskellige træer, buske og andre spændende planter. Alt sammen har Peter Hansen selv plantet.

Hele haven er meget imponerende, og man kan bruge timer på at gå rundt i den. Vi brugte 2 timer, hvilket faktisk var for lidt. Havens plantesalg er meget velassorteret med mange sjældne planter. Man kan købe træer og buske i alle størrelser.

Vi konstaterede at alt kunne erhverves til særdeles konkurrencedygtige priser. En del af planter og træer kunne købes for halv pris i forhold til Sommerbyens nærområde.

Peter Hansen fortalte, at han med jævne mellemrum kommer til Glostrup med planter o.a. til flere boligselskaber. Så hvis man afgiver en ordre på 3-400 kr., så leverer han det gratis i Sommerbyen.

Han anbefalede at vi kom og besøgte haven sidst i maj, hvor rhododendronerne blomstrede.

Jeg kan varmt anbefale at man aflægger haven et besøg til foråret. Dog skal det nævnes, at der er ca. 175 km og det tager et par timer at køre derned.

Hjemmeside: www.peterhansens-have.dk

Redaktøren



Læserbrev - ros til drænuudvalget

I disse våde dage, hvor I sikkert bliver overdyngnet med kritik fra folk med søer i haven, vil jeg bare lige sende lidt ros af sted til jer:

Vi ejer huset på Irisstien 7, og vi blev jo koblet på drænet i foråret. Det har gjort en markant forskel. Vi har i skrivende stund en tør have, og vi kan se på de haver, vi sammenlignede os med sidste efterår, og det ville vi absolut ikke have haft uden drænet. Vi er meget glade for det arbejde, der blev udført sidste år.

Der var en kort overgang på nogle timer i går, hvor der kom vand op ad drænet, da det åbenbart fik mere vand ind, end det kunne nå at smide ud i åen. Det er selvfølgelig ærgerligt, og vi håber da, at transportkapaciteten ad åre kan øges, men vi vil gerne understrege, at lidt søer i haven i et

par timer er en stor fryd i forhold til søer i haven i måneder i streg. Vi er (indtil videre) meget tilfredse. :-)

(Hvis transportproblemet ender med for høje vandstande, så hører I selvfølgelig fra os, men én ting ad gangen. Vi forventer ikke mirakler, selvom forårets arbejde næsten føles mirakuløst.)

Også stor ros til Jacob, som I har hyret til at løse problemerne. Han yder en fantastisk service.

(Jeg kan i øvrigt meddele, at transportproblemet betød, at der på et tidspunkt i går kun var ca. 5 cm fra vandstanden i drænet op til toppen af stierne. Med andre ord: En lille yderligere stigning, og vandet ville flyde ud over stierne. Det er ikke en klage eller kritik. Det er blot en FYI.)

Mvh. Asger Brix

Kontortider 2016

Første kvartal 2016:

Følgende søndage fra kl. 10 til 12:

7. februar og 6. marts.

Fra april til oktober:

Hver onsdag fra kl. 17.30 til 18.30:

Vi starter den 13. april, og slutter den 28 september.

Undtagelsen er den 3. august.

Den kontortid er flyttet til torsdag den 4. grundet pensionistfesten om onsdagen.

4. kvartal:

Søndag den 6. november kl. 10 til 12 er der almindelig kontortid.

Søndagene den 2. oktober og 4. december er der ingen kontortid, men mulighed for vurdering, besigtigelse eller overdragelse efter aftale.

Bestyrelsen

Fællesarbejde i 2015

Vi fra bestyrelsen vil igen i år takke for den store indsats, der blev gjort under fællesarbejdet. Der er desværre stadigvæk mange der vælger at betale sig fra det, hvilket er en skam, da det er der man møder andre haveejere og måske et fremtidigt venskab.

Fællesarbejdet har ændret sig igennem tiderne, fra hvor det tidligere var lugning og beskæring, til nu hvor det lige så meget er maling og vedligehold af andre ting. Hvilket gør at der til næste år, vil være andre redskaber man skal medbringe til fællesarbejdet.

Hvis man har noget man mener der burde laves under fællesarbejdet, er man meget velkommen til at komme med forslag til det grønne udvalg, der vil kigge på det.

Med venlig hilsen - Det grønne udvalg

Undgå det kolde gys!



Få afkalket din vandvarmer i tide

Årets største gys

- starter netop som du står og nyder et dejligt, varmt bad under sommerhusets bruser - din vandvarmer strejker!

Ligesom din vaske- og kaffemaskine skal din vandvarmer også vedligeholdes.

Ring til din aut. Installatør og få et tilbud på afkalkning af din el-vandvarmer.

Vi udfører alle former for el-inst. Har du antenneproblemer, ordner vi også dette.

Er din gamle el-vandvarmer ikke vedligeholdt og over 6 år, synger den højst sandsynligt på sidste vers.

Risikoen for utætheder og medfølgende vandskader er med andre ord større.

Skift din gamle el-vandvarmer ud nu, og spar det kolde gys fra første feriedag, med en 30 L Metro 907 el-vandvarmer, som vi netop har tilbud på til kun:

2595,00 kr. incl. moms
(Normal pris 3200,00 kr.)

Ring til din el-installatør:

Øllegaard's El og køleteknik ApS

Rentemestervej 32-34 i gården * 2400 NV
Tlf.: 38 87 19 89 * Fax: 38 87 77 83

Sådan skal du anlægge din nye plads til affaldscontainere

Som nævnt i sidste Ejbypost, samt i invitationerne til 2 informationsmøder i 2015, skal alle haveejere i Sommerbyen Ejby fra sæsonstart i 2017 sortere alt affald i papir, plast, glas og metal i 2 containere, som er rumopdelt i 2, samt almindelig dagrenovation i det hidtidige stativ.

Hertil kommer haveaffald og storskrald, som skal fremlægges og vil blive afhentet som hidtil – det vil sige på affaldspladsen og altså *ikke* lagt ud på stien, som nogen desværre har praktiseret hidtil!

I alle haver skal der derfor **inden udgangen af høvsæson 2016** etableres en affaldsplads til de nye containere og stativet til dagrenovation, så alt er klar til sæsonstart i 2017.

På grundlag af den debat, der opstod på det første informationsmøde, ændrede kommunen til det andet møde reglerne for, hvordan haveejerne skulle indrette pladser til de 2 sorteringscontainere og affaldsstativet til dagrenovation.

Kommunens holdningsændring synes ikke mindst foranlediget af, at man i anden omgang vægtede lokalplanens regler om stiernes grønne udseende højere end hensynet til den maksimalt effektive affalds-afhentning, som vel var hovedhensynet i kommunens første udmelding.

Som det fremgik af informationsmøderne, var meningen blandt medlemmerne delte om begge kommunens udspil. Det var jo imidlertid ikke sådan, at det fra kommunens side var noget, vi ”kunne stemme om”. Men uanset om man synes bedst om den nu fastlagte model, eller ville have foretrukket den først fremlagte model, så synes vi fra bestyrelsen side, at det var positivt, at Jannick fra Glostrup Forsyning stillede op til informationsmøderne, og

også der redegjorde for, hvorfor kommunen havde skiftet holdning.

På den følgende side kan du se mulighederne for, hvordan en affaldsplads skal etableres:

- **der skal inden for skel i hver have etableres et areal på 2 x 2,2 m med fast underlag (fliser),**
- **den faste belægning skal ligge i niveau med grusstien,**
- **hvis eksisterende havegang udnyttes som del af arealet til affaldscontainere, skal eksisterende låge fjernes/flyttes,**
- **du kan nøjes med et hul i hækken på 80 cm (normalt svarende til den tidligere lågebredde) ind til affaldsarealet.**

Kommunen leverer de 2 sorteringscontainere på hver 240 l inden sæsonafslutning i 2016.

Hvis du ikke selv vil udføre anlæg af din plads, kan du i en kontortid afhente diverse tilbud, som bestyrelsen søger at indhente fra diverse firmaer.

Der vil være et lille antal haver, hvor der skal findes specielle løsninger på grund af havernes særlige forhold eller placering – det gælder haver, der ligger ud mod asfalt-alléerne og nogle haver på både Levkøjestien og Krokusstien, hvis huse ligger helt ud til stien. Glostrup Forsyning og Sommerbyens bestyrelse vil kontakte de pågældende haveejere.



*Med venlig hilsen
Bestyrelsen*

Mulighed 1:

Havelåge kan også være adskilt fra affaldsplads, som vist i mulighed 2

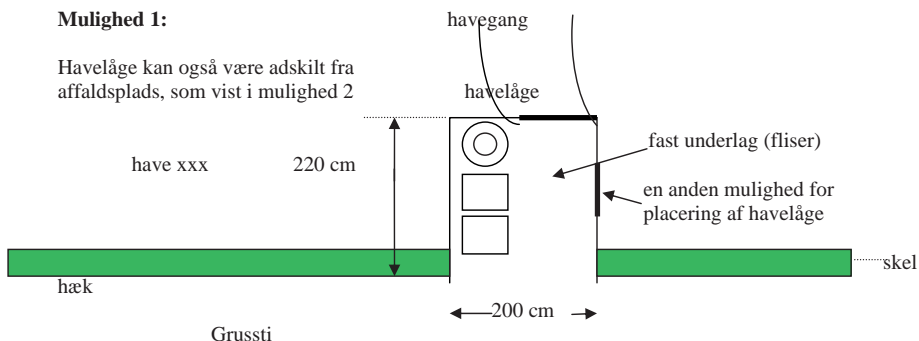

(I mange haver vil en eksisterende, flisebelagt havegang kunne genbruges og skal "blot" udvides til de krævede mål for arealet – og eksisterende låge skal fjernes/flyttes)

Mulighed 2:

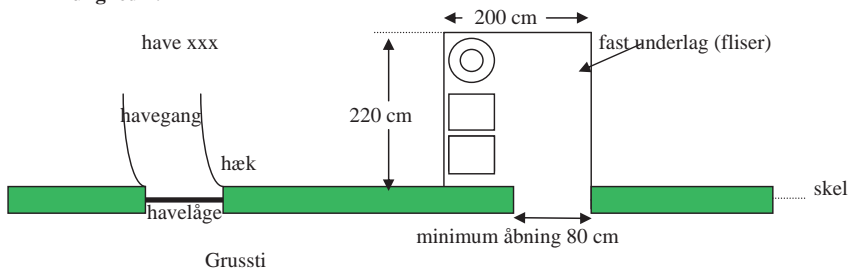

Mulighed 3:

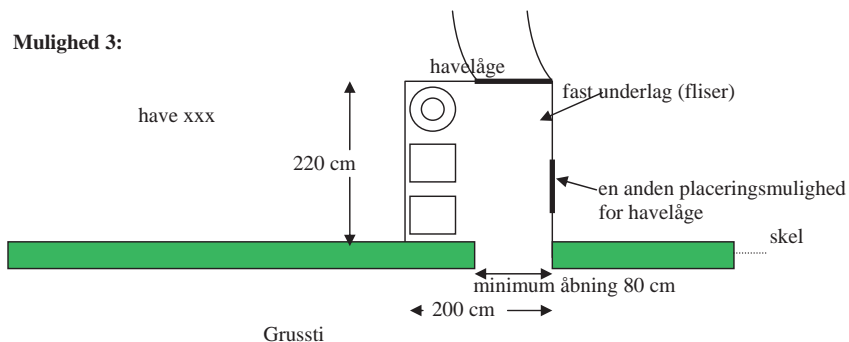

(modellerne kan spejlvendes, så affaldsbeholdere i stedet står til højre og åbning er til venstre)

Modellerne kan spejlvendes, så affaldsbeholderne i stedet står til højre og åbning er til venstre

TJ Antenne- og parabolservice



Vi installerer også: **ALARMER &
VIDEO OVERVÅGNING**



Ring for uforpligtende tilbud

26 70 90 71

www.tj-antenne.dk

Salg til private
og erhverv

Døgnvagt

Højbyvej 8 - Skovlunde

JA-RADIO & TV

Reparation og køb og salg af
nyt og brugt

Alt i antenner
Udlejning af mikrofon- og
festanlæg.

Telefon 38881764
info@ja-radio.dk

Jesper Andersen
Howitzvej 71, 2000
Frederiksberg

*Jeg har have i
Sommerbyen Ejby*

Åbning af stierne

Stierne er lukket i vinterperioden. Som tidligere kan du i særlige tilfælde få låst op i vinterens løb, men kun hvis stierne kan tåle at blive kørt på.

Kontakt næstformanden nogle dage inden du måtte have brug for at få åbnet.

Bemærk! Det skal ske senest 2 dage før.

Vær opmærksom på, det koster 200 kr. at få åbnet.

Vær også opmærksom på, at kørsel på stien sker på dit ansvar. Hvis stien bliver kørt op, så vil den blive reetableret på din regning. Derfor anbefaler vi at lægge køreplader ud.

Bestyrelsen

Nyt fra Hyggeklubben

Med julearrangementet den 23. november 2015 sluttede Hyggeklubben sæsonen 2015.

Bestyrelsen vil gerne sige tak for sæsonen til alle medlemmer og samarbejdspartnere.

Hyggeklubben har haft 16 arrangementer i løbet af sæsonen.

Vi har i sæsonens løb blandt andet hørt om Rejsekortet, besøgt en af "De små haver", været i Frilandsmuseet, sejlet i Københavns havn, holdt grillaften, fejret medlemmer med "runde" fødselsdage, haft en sangaften, spillet banko, spillet petanque og holdt et afslutningsarrangement.

Alle arrangementer var velbesøgte, men især de mere festlige arrangementer, hvor Kurt leverede den gode og festlige musik, var populære.

Til slut vil vi ønske alle i Sommerbyen en glædelig jul og et godt og lykkebringende nytår. Samtidig vil jeg udtrykke

ønsket om, at mange flere af Sommerbyens haveejere vil deltage i de mange aktiviteter, der vil foregå i 2016. Hyggeklubben starter igen mandag den 9. maj 2016 kl. 19.00 på Statenegården.

Hyggeklubbens bestyrelse.



Billede fra et af vore arrangementer

Affaldskværn i køkkenet

Bestyrelsen er blevet gjort bekendt med, at en del haveejere har fået installeret affaldskværn. Vores kloakrør er slet ikke dimensioneret til dette, hvilket betyder det giver en eksplosion af rotter. Vi vil derfor bede folk om at fjerne den igen.

Vi vil samtidig gøre opmærksom på, at affaldskværne ikke er tilladt i Glostrup Kommune. Det samme gør sig gældende i de fleste andre omegnskommuner.

*Med venlig hilsen
Bestyrelsen*

**DIN
COMPUTERVEN**

Personlig hjælp i dit tempo

Jeg får computer, iPad, printer, mobiltelefon, TV og internet til at virke og lærer dig at bruge det.

Sara Husum

2857 9293

www.dincomputerven.dk

Med Søens Folk på udflugt

Allerede i foråret fik jeg en snak med Stefan, om at arrangere en bustur et eller andet sted på Sjælland. Gerne med et besøg i en haveforening.

Da jeg har en vis erfaring på dette område, så spurgte han, om jeg ville stå for at lave en tur.

Efter at have undersøgt forskellige muligheder, både med besøg i en haveforening, kombineret med et sted at spise, så faldt valget på H/F Strandparken i Korsør. Foreningen blev jeg anbefalet af Kolonihaveforbundets formand for Vestsjælland Kreds.

Da det var en heldagstur, så skulle der også findes et sted at spise. Valget faldt på Lods-kroen i Bisserup.

Grundet de mange arrangementer der er i Sommerbyen hen over sommeren, så besluttede vi at turen skulle ske lørdag d. 26. september. Da det var første gang,

sådan en tur skulle løbe af stablen, så var det jo ikke godt at vide, hvordan medlemmerne tog i mod det. Også når man tog i betragtning, at turen kostede 400 kr. pr. person. Derfor mente Stefan, at en lille bus til 20 personer var nok. Det viste sig, at der var så stor tilslutning, at vi måtte have en bus til 30.

Vi mødtes ved Sporten lørdag på dagen kl. 9.15. Vejret var flot, så det lovede godt. Da bussen kom, viste det sig at være en 50-personers, så vi kunne godt have været endnu flere.

På besøg i haveforening

Jeg have aftalt med Elke, fra H/F Strandparken, at vi skulle være der kl. 11. Da vi ankom, skal jeg lige love for vi fik en modtagelse, der var de kongelige værdige. Fra bussen kunne vi se lige ned til Storebælt med broen i baggrunden. Vi blev modtaget af flere fra bestyrelsen og Elke,



Et lille udsnit fra Elkes skønne have



Alle beundrer den flotte udsigt med Storebæltsbroen i baggrunden

hvis mand tidligere havde været formand, men måtte stoppe grundet sygdom. De stod og vinkede med dannebrogflag. Vi skulle besøge Elkes have. På vejen derned, hvor der også var flag hele vejen, kom vi forbi festpladsen, hvor foreningens telt stod. Ved siden af var toiletbygningen, der blev bygget i 1977, efter der kom krav om kloakering her. Der er også en tømning-kumme til haveejernes spande, efter det også blev forbudt at grave affaldet ned i haven. Mange har i dag campingtoiletter.

Ankomsten til haven, blev vi beværtet med øl, vin, sodavand, kaffe, the, småkager og chips. Elke fortalte os så om deres haveforening. De kan fejre 75 års jubilæum til næste år. Foreningen består af 100 haver. De betaler 2500 kr. i haveleje om året. Haverne er i snit 600 kvm. store. Der sidder 7 personer i bestyrelsen. Det er bl.a. deres opgave, at sørge for medlemmerne ikke bygger ulovligt. Kommunikationen med medlemmerne sker på opslagstavler, pr. brev og annonceres i lokalavis.

Bestyrelsen har ikke noget at gøre med vurdering af huse ved salg. Der findes et vurderingsudvalg, som står for det i alle Korsørs 10 haveforeninger. På spørgsmål hvad haverne koster, så svinger det mellem 50 og 290.000 kr.

Vi har et festudvalg, der hvert år afhol-

der en sommerfest med levende musik og dans. Vi har bankospil, Sct. Hans bål, og somme tider arrangeres der busture med mad og hygge. Det kan gøres til en billig penge, da festudvalget har et pænt overskud fra loddosalg. De har bl.a. besøgt Egeskov Slot, København og Bakken.

I den forbindelse udtrykte vi vores ønske om, at de ville gøre gengæld og besøge Sommerbyen. Om vi så kan leve op til den velkomst vi fik hos dem, bliver svært.

Inden vi forlod Elke og hendes mand måtte vi lige beundre deres flotte have. Hvad de ikke havde af buske og frugttræer, var ikke værd at nævne. De havde i august haft besøg af en journalist fra Familiejournalen, fordi haven var så berømt. Vi blev vist videre rundt i foreningen, og ned til den



En sjælden gran, som desværre ingen vidste hvad hed



Maden nydes på Lods-kroen

flotte strand, som de støder direkte op til. Herefter var vi inde og besøge formanden Johnnys flotte hus. Også han havde en flot have, om end på en anden måde. Han holdt meget af palmer, som stod ude hele året, dog blev de pakket ind om vinteren. Vi blev fulgt helt ud til bussen, hvor de igen vinkede da vi kørte.

Spiste på Lods-kroen

Glade og fornøjede kørte vi til Bisserup, der ligger i nærheden af Skælskør, til Lods-kroen, hvor vi fik dejlig mad fra en overdådig buffet, der også var indbefattet 4 glas øl eller vin.

Besøg på Holsteinborg Slot

Efter vi havde spist, var der lige tid til en tur

ned til havnen. Efterfølgende kørte vi hen og besøgte Holsteinborg Slot. Den imponerende hovedbygning ligger lige direkte med udsigt over Smålandsfarvandet, Storebælt og de idylliske småøer Glænø og Ormø. Historien fortæller at H. C. Andersen besøgte slottet første gang i maj 1856, og at han indtil sin død var på Holsteinborg Slot næsten hvert år, 35 gange i alt. Historien fortæller også, at slottet var det første sted i Danmark der fik juletræ.

Mætte af mad og indtryk vendte vi næsen hjemad mod Sommerbyen, hvor vi ankom ved 5-tiden.

Efterfølgende har vi hørt, at folk mente turen var meget vellykket, hvilket selvfølgelig er meget glædeligt.

Med venlig hilsen Per Svindt



Stefan betragter slottets storslåede omgivelser

Dagrenovation, storskrald og haveaffald

Oplysninger samt kalender om tømning, som vi plejer at have med i dette nummer, bliver udsat til næste nummer af bladet. Årsag fremgår som følger. Jens Rasmussen, teamleder for affald udtaler:

Da vi har alt renovation i udbud, og den vognmand der vinder, har mulighed for at planlægge kørslen, kan jeg endnu ikke oplyse, hvordan det kommer til at se ud.

Jeg har lavet en plan der går til d. 1. maj:

Vi deler dagrenovationssække ud i uge 13, første tømning sker i uge 14. I uge 14 vil der være haveaffaldsafhentning og i uge 16 storskraldsafhentning

- Fremover (fra 1. maj 2016) bliver der kun én renovatør i Sommerbyen Ejby, som kommer til at stå for både dagrenovationen, haveaffald og storskrald og i 2017 også for afhentningen, af de 4 affaldsfraktioner, som

skal sorteres i de 2 nye opdelte bølter, som vi alle får.

- Den nye renovatør, som man vælger, har tid til senest udgangen af februar 2016 til at komme med sine endelige affaldsplaner for al renovationsafhentning i Glostrup Kommune, fra 1. maj 2016.

- **Der afhentes fremover renovation på alle helligdage, hvis ens afhentningsturnus falder på en sådan (og gælder altså også for april måned for de nuværende renovatører).**

Bliver affaldet ikke afhentet

så kan man, som noget nyt, rette henv. ved at gå ind på Glostrup Forsynings hjemmeside: www.glostrupforsyning.dk, tryk på selvbetjening – der fremgår tydeligt hvad man skal gøre. Det gode ved denne løsning er, at både forsyningen og vognmanden får besked og så er den hurtigere.

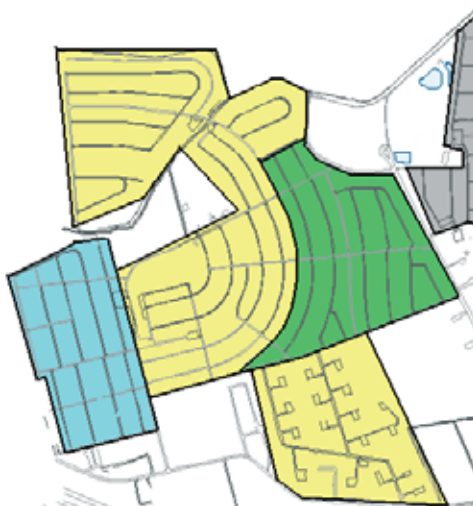

Har man ikke en computer, så kan man kontakte vognmanden.

RenoNorden

telefon5625 0560 eller 3332 4491

Med venlig hilsen Bestyrelsen

Her ses et kort over afhentningsdagene for dagrenovation, haveaffald og storskrald.

Dartklubben er genopstået

For mange år siden blev dartklubben lukket af Sportens bestyrelse. Medlemmerne forsøgte at køre "Darten" videre oppe hos "bonden" Hans Peter, på Ny Vestergaard, (som i øvrigt lige er revet ned i år), men efter et stykke tid gik den i opløsning.

Eftersom der stort set aldrig bliver spillet fodbold eller håndbold mere, og da man endnu ikke har hørt om, at petanque-folkene går så hårdt til den, at det er nødvendigt at gå i bad, så kunne baderummene nedlægges.

Hans-Jørgen fra Sportens bestyrelse, fik derfor den idé, at lade dartklubben genopstå.

Det er så sket her i efteråret, hvor folk fra Sporten selv har stået for arbejdet. Som det fremgår af billederne, så er det blevet et hyggeligt lokale. Der er 2 baner, 4 borde og en lille bar. Her er plads til ca. 20 personer.

Så der er rigelig albuenum til, at dartudøverne kan dyrke deres sport. Fra TV ved man, at det kræver sin mand og en vis kondition at være med. Hans-Jørgen Jensen bliver leder af klubben.

Som redaktør må jeg sige, det er et fint initiativ Sporten har taget med dartklubben. I erkendelse af, at der stort set aldrig spilles fodbold, eller for den sags skyld anden form for boldspil, så måtte der ske noget. Der er kun en boldklub udefra, der låner banerne en gang i mellem. Men at opretholde bade faciliteter, og varme badevandet op for deres skyld, er nok mere end rimeligt.

Hvad boldbanerne fremover skal bruges til, vil vise sig. Sporten går og pusler med nogle tanker, som de ikke ønsker at løfte sløret for endnu.

Klubben hører under Sporten, så der kræves at man er medlem her, for at være



Her ses det nyistandsatte dartlokale

med i dartklubben, men ellers koster det ikke noget. Dog skal man selv medbringe dartpile.

Dørene slås op til april næste år, og det sker hver torsdag fra kl. 18.30.

For dem der ikke ved hvor de nu nedrevne baderum lå, så er det i gavlen af materialegården, døren længst til venstre, lige overfor foreningens toiletter, ved tellet.

*Vel mødt til foråret.
Sporten*



Sporten

Sporten vil gerne takke alle der har hjulpet til i året der er gået.

En speciel tak til alle jer, som gav et nap i forbindelse med overdækningen nede ved Sporten. Det har mange haft glæde af gennem sæsonen 2015.

Jeg vil gerne rette en varm tak til alle vore sponsorer.

Ikke at forglemme en stor tak til alle jer, der deltog i sportens aktiviteter. Det er mig en stor glæde, at der er så stor en interesse for sporten.

Til sidst vil jeg gerne ønske min bestyrelse, samt alle haveejerne en rigtig god jul samt et godt nytår.

Glæder mig til vi ses i sæson 2016.

Mvh. Michael Glüser



Hans-Jørgen troner stolt bag baren

Vinterlukning af vand



Lukkemekanismen består af 2 lukkehaner og en udluftningsventil.

Lukkehanen til venstre (den røde) lukker for vandet fra hovedledningen til måleren og til huset.

Lukkehanen til højre (ved udluftningsventilen) lukker kun for vandet til huset.

Udluftningsventilen sidder over lukkehanen til højre.

Vinterlukning foregår som følger:

Den røde lukkehan (til venstre) drejes til vandret.

Inde i huset åbnes hanerne i køkken og bad, så vandet løber ud i afløbet. Vandvarmeren tømmes - husk at afbryde for strøm til vandvarmeren inden. Luk alle haner i køkken og bad igen.

Tøm cisternen, og fyld derefter en lille håndfuld salt i toiletlet. Tap vand af vaske- & opvaskemaskine.

Udluftningsventilen i målerbrønden åbnes ved at dreje ventilen til venstre.

Herefter pumpes det resterende vand fra huset ud i målerbrønden.

Husk at lukke for hovedhanen inde i huset - og lukke for udluftningsventilen i målerbrønden.

Frostsikring af målerbrønd

Efterse gummiringen på vandmålerlåget



Vær opmærksom på, at gummiringen sidder korrekt.

Ringene sidder bedst, når de sidder som vist på billedet. Ringene kan blive skubbet lidt, når du tager låget af eller når du lægger det på, så tjek at ringen sidder i rigtig højde på låget, inden du lægger låget på. Når låget er lagt korrekt på, må det ikke kunne skubbes fra side til side.

Tætningsringene burde løse frostska-

deproblemerne i målerbrøndene, men derfor er det også vigtigt, at du sørger for, at tætningsringen slutter ordentligt til, når du lukker af for vinteren.

Og husk så i øvrigt at lukke for hovedhanen og tappe vandet af systemet – se vejledning herover - så du undgår frostsprængninger i huset. Og selvom du holder dit hus frostfrit, og ikke "gider" tappe vand af systemet, så er det en god idé i al fald at lukke hovedhanen i brønden, når du forlader huset. Hvis strømmen går, og du får frost i huset, så kan det blive voldsomt dyrt i såvel skader som vandomkostninger.

Ovenstående to artikler burde sidde i enhver haveejers "grønspættebog". Når du tjekker dit målerbrøndslåg, så efterse lige pakningen samtidig!

Bestyrelsen

Allénavne i Sommerbyen

For at fortsætte retningen i forlængelse af Dührings Allé, så er vi kommet til Christian Rasmussens Allé og Jønssons Allé. Chr. Rasmussens Allé udskyder jeg til næste gang, da jeg ikke har kunnet finde noget på ham nogen steder. Jønssons Allé derimod ved jeg nu hvem er. Sommerbyens tidligere formand Villy Torholt, kunne fortælle mig, at alléen er opkaldt efter en tidligere afdelingsformand, fra før sammenlægningen. H. Jønsson var formand i afd. 2, det såkaldte ”pipkvarter”. Han sad som formand fra 1961 til 1965, ved sammenlægningen, hvor

netop Villy Torholt blev valgt. Som tidligere fortalt, så var der lagt op til kampvalg mellem Villy og den kendte sømand Preben Møller Hansen. Han trak sig, da han blev tilbudt at blive formand for Sømændenes Forbund. Preben havde have på Lilliestien, men han solgte haven kort tid efter.

Det er ikke lykkedes mig at finde et brugbart billede af Jønsson, på trods af et stort detektivarbejde. Jeg fandt et meget lille billede af ham fra et gammelt Ejbypost, men det kunne ikke bruges.

Redaktøren

Byggesagsbehandling - inden du bygger

Når du ønsker at bygge nyt, skal du ansøge kommunen om godkendelse af det byggeri, du planlægger. Se nærmere vejledning i Lokalplan EL 30, som er udleveret til alle haver, og kan findes på vores hjemmeside www.sommerbyenejby.dk eller på kommunens hjemmeside, www.glostrup.dk.

Når du søger godkendelse, skal du aflevere en tegning(er) til kommunen af det, du vil bygge. Tegningerne skal blandt andet vise bebyggelsens grundareal og hvor bygningen ligger på grunden. Tegningerne skal også vise, hvordan taget er udformet og med hvilke højder.

Du skal altid søge godkendelse, hvis du vil ændre på bebyggelsens udvendige mål eller på bygnings placering på grunden.

Hvis du er i tvivl om, hvordan tegninger bør udformes og hvad man må/ikke må, er du velkommen til at komme på foreningens kontor i en kontortid og få lidt gode råd og vejledning. Kommunen kræver ikke gebyr for godkendelse af byggeplaner, og foreningen kræver ikke gebyr for rådgivning.

Godkendelse af byggeriet

Når du modtager godkendelsen af dine byggeplaner fra Kommunen, kan du gå i gang med byggeriet.

Foreningen modtager besked direkte fra kommunen om alle godkendelser af byggerier i foreningen, så du behøver ikke give os kopi af den tegning, som du har fået godkendt af kommunen.

Når du er færdig med byggeriet

Når du har afsluttet dit byggeri, skal du give **foreningen** en besked herom. Kommunen beder dig *ikke* om en færdigmelding. Bestyrelsen vil herefter foretage en ”Besigtigelse” af din bebyggelse. Det vil sige, at vi opmåler den samlede bebyggelse og kontrollerer, at den samlede bebyggelse svarer til de af kommunen godkendte tegninger, samt at alt byggeri er placeret på din grund, som vist på tegningerne.

Besigtigelsen aftaler du på foreningens kontor i kontortiden, når du færdigmelder dit byggeri. En besigtigelse koster kr. 500.

Vurdering og salg af haver

Når du vil sælge din have, så husk:

- Inden du kan sætte dit hus til salg, skal huset vurderes.
- Vurdering bestilles hos næstformanden og koster kr. 1.500,-.
- HUSK! Går vurderingsholdet forgæves, koster det et gebyr på kr. 800,-.
- Der skal foreligge en godkendt tegning af huset - enten fra Glostrup kommune eller fra Sommerbyen Ejby's bestyrelse.
- I din egen interesse bør du på vurderingsdagen give os en kopi af bilag på de byggematerialer/byggeudgifter, som du har afholdt i din ejertid til **nybygning eller væsentlige forbedringer**, og som du mener, bør komme dig til gode i vurderingen. Bilagene skal i givet fald være samlet i sammentalte opstillinger over de enkelte nybyggerier/forbedringer. Hvis du ikke har bilag på det byggeri eller de forbedringer, som du mener bør komme dig til gode, bør du på en eller anden måde kunne sandsynliggøre hvilke udgifter, du har haft. Udgifter til almindelig vedligeholdelse er vurderingen uvedkommende.
- Hvis du har kendskab til mangler ved huset – i særdeleshed skjulte mangler, som for eksempel råd i skjulte konstruktioner – bør du til vurderingsdagen udarbejde en liste til os over sådanne mangler, så du ikke på vurderingsdagen glemmer at orientere om eventuelle mangler. Tilsvarende gælder eventuelle ulovligheder i byggeriet eller i havens anlæg. Du har pligt til at oplyse om skjulte mangler og ulovligheder ved vurderingen og over for køber.
- **Huset (det bebyggede areal) skal passe med den godkendte tegning. Diverse haveanlægsforhold skal være lovliggjort inden overdragelse kan finde sted. Bebyggelsen skal altså ikke blot**

holde sig inden for de gældende regler - den skal også være godkendt.

Konstaterer vurderingsfolkene, at bebyggelsen er anderledes end tegningen - så går de uden at foretage vurdering!

Er du i tvivl, så tal med næstformanden og få bragt forholdene i orden, inden du bestiller vurdering.

HUSK! Inden overdragelse

- Når du - efter vurderingen - har fundet en køber, skal du udfylde overdragelsesdokumenterne sammen med køber og aflevere foreningens eksemplar sammen med tingbogsattesten samt købers bopælsattest(er) i postkassen på Statnegården. Tid for overdragelse kan ikke aftales, før alle disse dokumenter er kassereren i hænde.

Kontakt derefter kassereren og bestil tid for overdragelse. Er du i tvivl om udfyldelsen af overdragelsesdokumenterne, kan du også kontakte kassereren.

Tinglyst adkomst

Når der først er tinglyst adkomst på et havelod, så skal der **altid** en ny tinglysning til, uanset om der er gæld på ejendommen. Da vi har haft en del problemer med hvem som skal betale tinglysningen, har vi besluttet at opkræve et depositum på kr. 10.000,-, når haven bliver solgt. Depositum skal - hvis andet ikke er aftalt mellem køber og sælger - betales af køber. Det er herefter altid haveforeningens advokat som står for tinglysningen. Et evt. overskydende beløb, vil blive returneret til køber efter tinglysningen. Vi kan ikke sige hvor meget en tinglysning generelt koster, da omkostningerne er afhængige af salgsprisen for ejendommen, og om der er særlige problemstillinger i den konkrete handel.

Venlig hilsen - Bestyrelsen

Byggeregler for hemse

Vi har fra Glostrup Kommune modtaget nedenstående fortolkning af reglerne for hemse. Disse regler skal du således bruge, hvis du planlægger etablering af en hems – som du i givet fald skal søge godkendelse til hos kommunen, inden du bygger.

Venlig hilsen
Bestyrelsen

Retningslinjer vedr. bestemmelserne om hemse i Lokalplan EL30, kap. 6.12

Kommunen har haft enkelte sager vedr. fortolkning af begrebet hems. Herunder størrelse og rumhøjde.

Kommunen har derfor udarbejdet nedenstående retningslinjer og regler for etablering af hemse indenfor kolonihave-områderne under Lokalplan EL30.

Hvad er en hems?

Den generelle fortolkning af en hems er:

Indskudt etage i en bygning, fx et delvist udnyttet hanebåndsloft eller en lav trempeletage; den har ikke fuld etagehøjde, og der er som regel åben forbindelse til den underliggende etage. En hems anvendes bl.a. som soveplads.

(Kilde: Gyldendal. Den Store Danske)

Dvs. at en hems er en ”hylde” eller afsats, som typisk placeres hanebåndsloft, trempelepær, højloftede rum og lignende, og hvor afstand fra hemsens gulv til loft er så lav, at man ikke kan opholde sig stående på denne. Altså et område der ikke kan benyttes til almindelig beboelse eller lignende.

Hvis man skeler til bestemmelserne i Bygningsreglement BR10, så fremgår følgende:

Til gulvet i hemse medregnes kun det areal, der i et vandret plan 1,5 over færdigt gulv ligger inden for planets

skæring med tagbeklædningens udvendige side. Der kan indrettes 2 eller flere hemse med et areal på 4,5 m², men hvis de ikke skal medregnes i etagearealet, er det en betingelse, at de ikke er internt forbundne, herunder at adgang til hemsene foregår separat.

(Kilde: BR10, bilag 1, B.1.1.3, stk. 3, nr. 6):

I tidligere reglementer blev en hems defineret ud fra et gulvareal på 4,5 m².

Bestemmelserne iht. byggeovenen kan som udgangspunkt ikke benyttes som administrationsgrundlag for kolonihavehuse, jf. BR10, kap. 1.2, stk. 2.

Definition af en hems i forhold til Lokalplan EL30

Ud fra ovenstående har centeret vurderet situationen og kommet frem til følgende. Glostrup Kommune vil fremadrettet fortolke og administrere en hems ud fra følgende kriterier:

- En hems er en afsats eller lille indskudt etage uden ståhøjde under loftet, og med åben forbindelse til det underliggende rum.
- ”Uden ståhøjde” fortolkes som en maksimal højde mellem gulv i hems og loftbeklædning på 1,70 meter, dog maksimal 1,50 meter for tage med en hældning på under 11° (svarer til 1 på 5).
- Der kan accepteres mindre lukninger mellem hems og det lokale denne er etableret i, dog skal hovedindtrykket fremstå åbent.
- Af hensyn til sikkerheden, er det tilladt at etablere tremmer i åbning mellem hems og det underliggende lokale.
- Det samlede netto-gulvareal af en eller flere hemse må ikke overstige 15 m², pr. havelod.

f) Med netto-gulvareal forstås, afstande fra indervægge til indervægge og til kant mellem hems og det underliggende rum. Evt. aflukker på hems, som fx skunkrum, medregnes ikke.

I udarbejdelsen af ovennævnte administrationsgrundlag, er følgende overvejelser indgået.

- Der skal være mulighed for etablering af hemse, da disse kan udgøre en væsentlig nytteværdi i et kolonihavehus.
- Der skal dog ikke være ubegrænset adgang til etablering af hemse, hvorfor der skal sættes et maksimumareal. Dette må gerne være af en vis størrelse, jf. 1. prik.
- Arealet af en hems beregnes af dennes netto gulvareal. Dette for at gøre beregning og administration lettere.
- Det skal sikres at en hems ikke kan benyttes til almindeligt personophold, hvorfor der skal være begrænsninger for ”rum”-højden på denne. Hermed vil den generelle fortolkning af en hems også blive sikret.
- Der skal være mulighed for at udføre mindre lukninger af åbningerne ud mod selve rummet hvori hemsen er etableret, således der kan etableres ”hyggekrege”, fx ved ydersider hvor rumhøjden er lavest. Overordnet skal hemsen dog fremstå åben ud mod rummet hvori hemsen er etableret.
- Sikkerheden på en hems kan etableres med tremmer i det åbne areal mellem denne og det underliggende lokale.

Fortolkning/præcisering af kap. 6.12 i Lokalplan EL30

Så længe bebyggelsens maksimale højde ikke overskrides, må der indrettes hems og andre former for indskudt etage. Vinduer indrettet i hems eller indskudt etage må ikke orienteres mod nabolodder eller kolonihavebebyggelse nærmere end 6 meter.

Med hensyn til afstandskravet på 6 meter

fra vindue i hems, skal dette forstås som følger:

- e) Der skal altid være mindst 6 meter fra kolonihavehusets facade til nabo- og bagbolodder, når der er vindue i hems.
- f) Hvis hems er orienteret ud mod vej, sti eller plads, skal afstand fra kolonihavehusets facade til bebyggelse på anden side af vej, sti eller plads være mindst 6 meter, når der er vindue i hems.

Administration af hemse i forhold til Lokalplan EL30

Ud over det materiale som fremgår af bagsiden på Lokalplan EL30, samt vinteradresse, vil Glostrup Kommune fremover, når relevant, bede om oplysninger vedr. placering af hemse. Dvs. placering, areal og højder af disse.

*Per Fredholt
bygningsingeniør
fagkoordinator byggesag*



Kontortider i 1. kvartal 2016:

Søndage fra kl. 10 til 12:

7. februar og 6. marts.

Generalforsamling:

Søndag d. 17. april kl. 10.30 i Ejbyhallen.

Åbning af stierne:

Kontakt næstformanden i god tid.

Det skal ske mindst 2 dage før. Vær opmærksom på, det koster 200 kr. at få åbnet.

OBS!

Profilen er udgået, grundet pladsmangel.

Redaktøren

Sommerbyens bestyrelse
ønsker alle medlemmer, havemænd,
bogholder, revisorer, annoncører samt vore
sponsorer en glædelig jul
med ønsket om et godt nytår



Ejbypostens kulinariske side

Julesalater

Man kan nogle gange mangle noget frisk salat til den fede julemad.
Her er et par forslag, som passer godt til både fed fugl og flæsk.

Hvidkålssalat

500 gr hvidkål i strimler
100 gr revet gulerod
3 store røde æbler
50 gr grofthakkede valnødder
Saft og skal af 2 øko citroner
3 spsk sukker
2dl cremefraise 9 %
salt, peber
1 bundt hk purløg



Denne salat kan man godt kalde en variation af En klassisk coleslaw, og man kan selv variere videre ved at skifte frugt, nødder o.lign. ud med hvad man syntes eller hvad man lige har i køkkenskabet. Det er en god ide at mase den strimlede hvidkål med en kagerulle, det gør at den ikke er så stærk i smagen, og den har nemmere ved at suge smag fra dressingen.
Hvidkål, gulerødder, nødder og æbler i både blandes i stor skål.
Dressingen (citron, sukker, cremefraise) blandes sammen og smages til med salt og peber. Blandes grundigt med salaten, som nu skal trække i en ½ times tid, pynt med hk purløg.

Rødkålssalat

400gr rødkål i strimler
200 gr frosne hindbær
75 gr ristede, hk mandler
75 gr hakkede dadler
3 spsk honning
3 spsk rapsolie
3 spsk lagereddike
2 spsk sukker
salt og peber



Ligesom med hvidkålen er det stærkt anbefalelsesværdigt at mase kålen med en kagerulle.
Alle ingredienserne blandes i en skål. Sørg for at hindbærerne er frosne. Det frosne har en god virkning på kålen. Salaten spises først når bærerne er tøet helt op, så saften er kommet ud i salaten.

Grønkålssalat

200 gr finthakket grønkål (frisk)
4 appelsiner i grove tern
50 gr rosiner
50 gr ristede solsikkekerner
½ dl rapsolie
4 spsk æbleeddike
1 spsk florsukker
salt og peber
Grønkålen skal hakkes temmelig fint, da den ellers ikke vil være behagelig at få i munden.
Rør dressing af olie, æbleeddike, florsukker, salt og peber.
Dressingen blandes med resten af ingredienserne, hold lidt kerner og rosiner tilbage som pynt.



Rosenkålssalat

500 gr rosenkål
½ dl balsamico
½ dl oliven olie
2 spsk dijonsennep
2 spsk honning
3 spsk piskefløde
korn af 1 vanillestang
salt og peber



Enten elsker man rosenkål, eller man hader dem, det virker ikke som om der er nogen gylden mellemvej.
Rosenkålene renses, halveres og koges i let saltet vand. Man må endelig ikke koge dem for længe, 3-5 min, de skal helst være lidt sprøde endnu.
Dressingen blandes og smages til med salt og peber. Der kan være store forskelle på hvordan man foretrækker denne dressing, nogle vil have den sødere, andre vil have mere smæk på dijon sennep, man må smage sig frem. I hvert fald hældes dressingen over de let afkølede rosenkål - må gerne servere uden at være for kold



STATENEGÅRDEN



Ska' De have familiefest...

så har Sommerbyen lokalerne

Ring til foreningens kasserer og få nærmere oplysninger.

Prisen er 1.000 kr.
+ rengøring for leje af salen og service.
Max. 50 personer iht. brandvedtægterne.

Genudlejning dagen efter kan ikke finde sted.

Nyttige tips

Genbyg, butikken med nye og brugte byggematerialer. Amager Landevej 187, i Tårnby, tlf. 38 19 24 66.

www.genbyg.dk.

Glostrup Politi, tlf. 43 86 14 48

Glostrup Nærpoliti, tlf. 43 43 14 48

Glostrup Genbrugsstation

Poul Bergsøvej 45

Nye åbningstider:

Mandag - fredag 8-18

Lør-, søn- og helligdage 10-18

Skovlunde Apotek

Torvestrædet 9, Skovlunde, tlf. 4491 5022

Åbningstider: mandag-torsdag 9.00 - 17.30,

fredag 9.00 - 18.00, lørdag 9.30 - 14.00

Glostrup Apotek har døgnåbent

Hovedvejen 101, tlf. 43 96 00 20

Akuttelefonen 1813

Lægevagtens konsultationsadresser:

Glostrup Hospital

Ndr. Ringvej 57, 2600 Glostrup

Herlev Hospital

Herlev Ringvej 75, 2770 Herlev

Akutmodtagelse:

Herlev Sygehus (døgnåbent)

Akutklinik: Glostrup Hospital (kl. 07.00

- 22.00 alle ugens dage)

DONG vagttelefon, tlf. 72 10 20 30

VIVO, v/ Joan og Ole, tlf. 4396 2514

*Ejby-Posten produceres af
Sommerbyen Ejby*

Vigtigt - om fællesforsikringen

Når man tilmelder sig fællesforsikringen, får man først en bekræftelse omkring 8-10 dage, før den træder i kraft. Dvs. - har du tilmeldt dig forsikringen pr. 1. januar 2016, får du en skriftlig bekræftelse omkring den 20.-22. december – også selv om du har sendt tilmeldelsesblanketten ind flere måneder før.

Kun hvis du *ikke* har fået en bekræftelse ved *starttidspunktet* for forsikringen, skal du ringe på 51409141 – eller bedre – sende

en mail til forsikring.se@gmail.com, så bliver der tjekket op på en evt. fejl samt eftersendt en skriftlig bekræftelse til dig.

Når du sender mail, så skriv venligst dit havelodsnummer i emnefeltet.



*På forhånd tak
Venlige hilsner
og god jul
Isabelle*

Henvendelse til bestyrelsen

Bedes primært ske i kontortiden, onsdage i perioden primo april til 30. september, og søndage i den øvrige periode. Eller sendes skriftligt til:

Sommerbyen Ejby
Statenegården
Dührings Plads 1
2600 Glostrup

Telefoniske henvendelser - kun i akutte tilfælde - kan ske efter følgende liste:

Aftale om overdragelse/salg af have og leje af Statenegården

Kasserer Kim Høøck Sørensen,
tlf. 29 10 07 20. Træffes kun mandag kl. 18-19 og onsdag kl. 19-20. Telefonbeskeder, som der bliver lagt udenfor disse tidsrum vil ikke blive besvaret.

Aftale om vurdering af have, eller ønske om åbning af sti

Næstformand Hans-Jørgen Jensen,
tlf. 29 66 24 65 – mellem kl. 19 – 20.

Akutte skader på vandsystem eller kloak

Næstformand Hans-Jørgen Jensen,
tlf. 29 66 24 65.

P-pladser

Bestyrelsesmedlem Klaus Storbank,
tlf. 53 54 58 00.

Fælles kollektiv forsikring

Bestyrelsesmedlem Isabelle Littau,
tlf. 51 40 91 41,
mail: forsikring.se@gmail.com.

Øvrige akutte henvendelser

Fm. Hans Vedderkop, tlf. 21 23 36 88.
Sekretær Jens Krumholt, tlf. 21 42 99 70.

OBS!

Alle klager og øvrige henvendelser, som ønskes behandlet af bestyrelsen, skal være underskrevet, ellers vil de blive afvist.

Bestyrelsen



Hans Vedderkop
Formand

Hans-Jørgen
Jensen
*Næstformand
Byggesager*



Kim
Høock Sørensen
Kasserer

Jens Krumholt
Sekretær



Per Svindt
Redaktør

Klaus Storbank
Parkeringspladser



BESTYRELSEN:

Formand: Hans Vedderkop
Telefon sommer og vinter: 2123 3688

Næstformand: Hans-Jørgen Jensen
Telefon sommer og vinter: 2966 2465

Kasserer: Kim Høock Sørensen
Telefon sommer og vinter: 2910 7620

Sekretær: Jens Krumholt
Telefon sommer og vinter: 2142 9970

Klaus Storbank
Telefon sommer og vinter: 5364 5800

Isabelle K. Littau
Telefon sommer og vinter: 5140 9141

Jan Højer
Telefon sommer og vinter:

Jens-Jørgen Sumborg
Telefon sommer og vinter: 3880 0752

Michael Hundborg
Telefon sommer og vinter: 4059 2698

Per Svindt
Telefon om sommeren: 4345 4427.
Mobil hele året: 2027 2071

Søren Gjøll
Telefon sommer og vinter: 7140 5069

Al post til bestyrelsen sendes til:
Sommerbyen Ejby
Dührings Plads 1
2600 Glostrup

OBS! Der leveres post til denne adresse
hele året.

Ingen telefoniske henvendelser i kontortiden til bestyrelsen

Redaktør: *Per Svindt*
Telefon om sommeren: 4345 4427.
Mobil hele året: 2027 2071
Mail: svindtpc@gmail.com

HUSK
dit indlæg til næste nr.
af Ejby Posten.
Sidste frist er
15. februar 2016

Afsender: Sommerbyen Ejby - Dührings Plads 1 - 2600 Glostrup



NY LAV
RENTE



Overvejer du at købe kolonihave? - vi tilbyder lige nu en attraktiv rente

Som medlem af Dansk Kolonihaveforbund kan der være god økonomi i at skifte til Arbejdernes Landsbank. Både hvis du allerede har et kolonihavelån, hvis du ønsker at belåne din friværdi i kolonihavehuset eller blot overvejer at købe en kolonihave. Hos os får du:

- en af landets laveste renter på kolonihavelån - p.t. fra kun 6,55 %*
- lave etableringsomkostninger
- fleksible afviklingsmuligheder og løbetid op til 20 år
- ekspertviden om kolonihaver og ansvarlig rådgivning.

Kontakt os og hør mere om dine muligheder.

*Debitorenten er 6,71%. ÅOP før skat er 7,6 %. Forudsætninger: Annuitetslån på 200.000 kr. + etableringsomkostninger med løbetid på 20 år. Rente- og gebyrsatser er variable, gældende fra 1. juli 2014. Lånet optages med udgangspunkt i bankens alm. regler om kreditværdighed, og vi skal have pant i bygningen. Minimum lånebeløb 100.000 kr.

 **Arbejdernes Landsbank**

Banegårdsvej 9 | 2600 Glostrup
38 48 30 26 | glostrup@al-bank.dk